

# ATV Dinli Stels 700D

Material: Aluminium

## Основные комплектующие на защиты

Наименование	Защита	Комплектация
Осн. часть	40.1687	6 x Винт M6x20 2 x Винт M8x20
		6 x Винт M8x25
Пороги	40.1689	1 x Шайба 10 6 x Амортизатор средний
		6 x Шайба 6 6 x Шайба 6Г
		8 x Шайба 8 8 x Шайба 8Г
		6 x Болт M8x20 8 x Амортизатор средний
Рычаги	40.1864	2 x Винт M8x20 2 x Винт M8x30
		10 x Шайба 8 10 x Шайба 8Г
		6 x Винт M6x16 8 x Винт M8x20
		4 x НД 28000
		6 x Шайба 6 6 x Шайба 6Г
		4 x Шайба 8 4 x Шайба 8Г

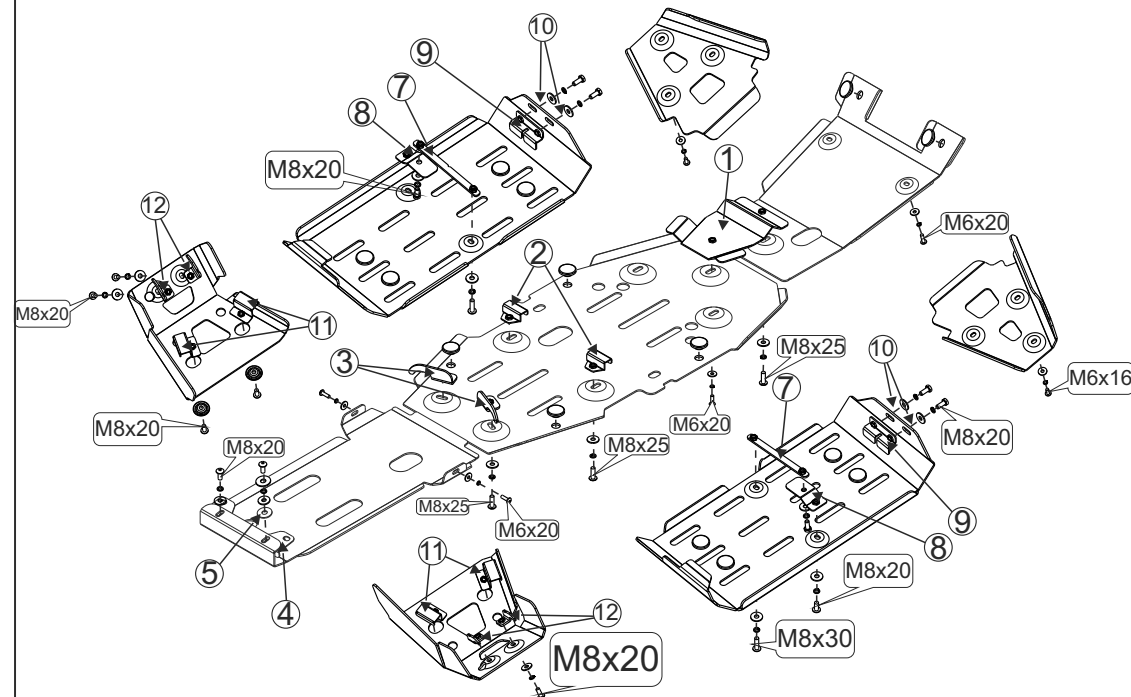
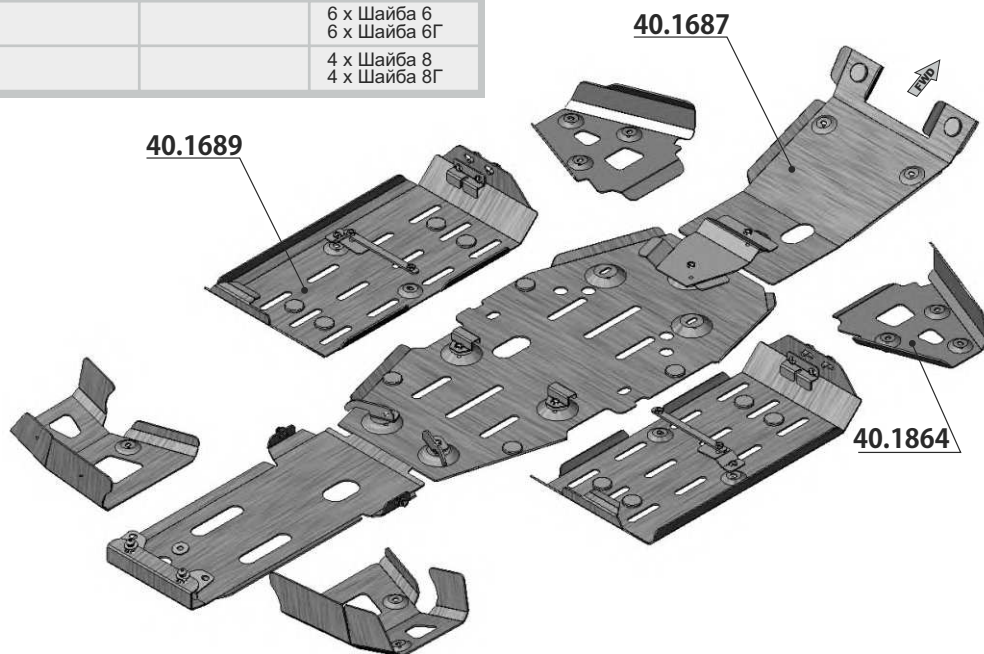
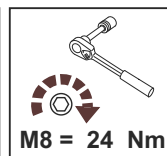
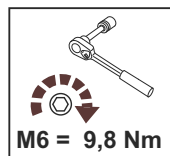

## Dinli-Stels 700D установка комплекта.

1. Снять с квадроцикла штатную пластиковую защиту.
2. Установить закладную поз.1 на раму квадроцикла в положении, которое показано на схеме.
3. Установить два крюка поз.2 на поперечную трубу квадроцикла. Проверить межцентровое расстояние между резьбовыми отверстиями на крюках. Выставить крюки на нужном расстоянии.
4. Открутить болты крепления фаркопа квадроцикла. Установить под фаркоп задний кронштейн (поз.4) и шайбу (поз.5). Закрутить и обтянуть болты крепления фаркопа.
5. Повесить среднюю часть защиты днища на штатные и созданные точки крепления, используя указанные на схеме винты.
6. Заднюю часть защиты накинуть на задний кронштейн, слегка поджать снизу и немного продвинуть вперёд, чтобы её передний выступ оказался под средней частью защиты. Закрутить крепёжные винты. Обтянуть сначала задние потом боковые винты.
7. Завести поверх рамы квадроцикла крюки поз. 3, закрутить снизу винты.
8. Повесить переднюю часть защиты на передний кронштейн и две штатные крепёжные точки.
9. Отцентровать среднюю и переднюю части защиты. Обтянуть крепёж.
10. Завести закладную порога (поз.7) внутрь силового кронштейна порога и развернуть её гайками вверх.
11. Установить кронштейн поз.8 так, как это показано на схеме, обтянуть крепёж кронштейна.
12. Кронштейн поз. 9 накинуть на трубу квадратного сечения, поддерживающую пластиковую подножку спереди.
13. Задний отгиб защиты порога накинуть на трубу, поддерживающую пластиковую подножку сзади, после совместить пазы поз.10 с резьбовыми отверстиями кронштейна поз.9. Закрутить в эти отверстия винты (винты не обтягивать).
14. Отцентровать защиту порогов относительно центральных крепёжных отверстий. Закрутить соответствующие винты
15. Установить защиту передних рычагов на штатные точки крепления пластиковой защиты.
16. Установить защиту задних рычагов, используя крюки поз.11,12 и проштампованные шайбы.
17. Обтянуть крепёж.

