



# ИНСТРУКЦИЯ ПО УСТАНОВКЕ

40.MP0927

Выноса радиатора

TGB BLADE 1000

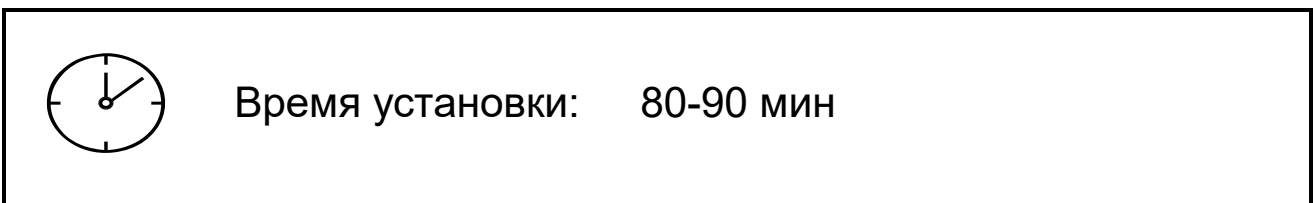
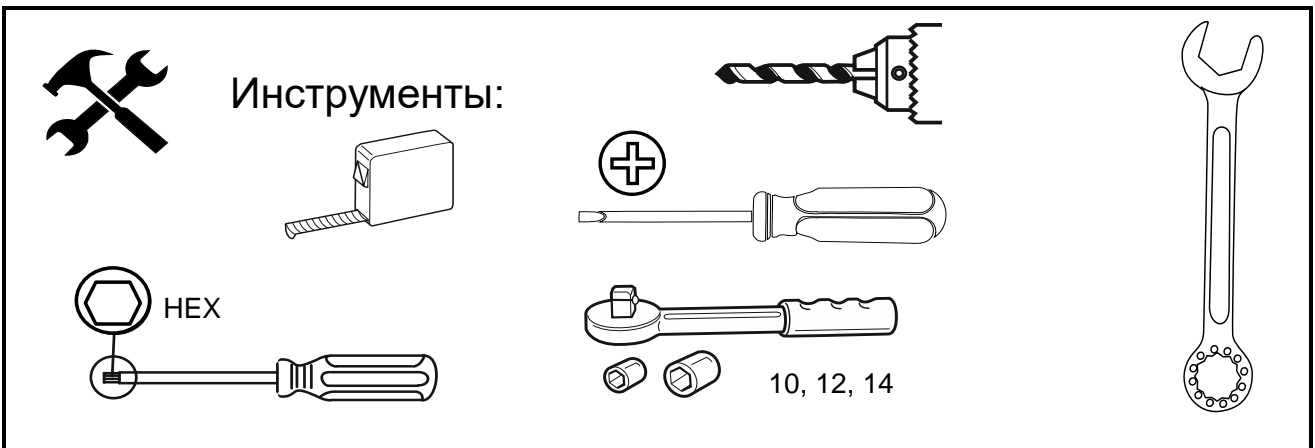
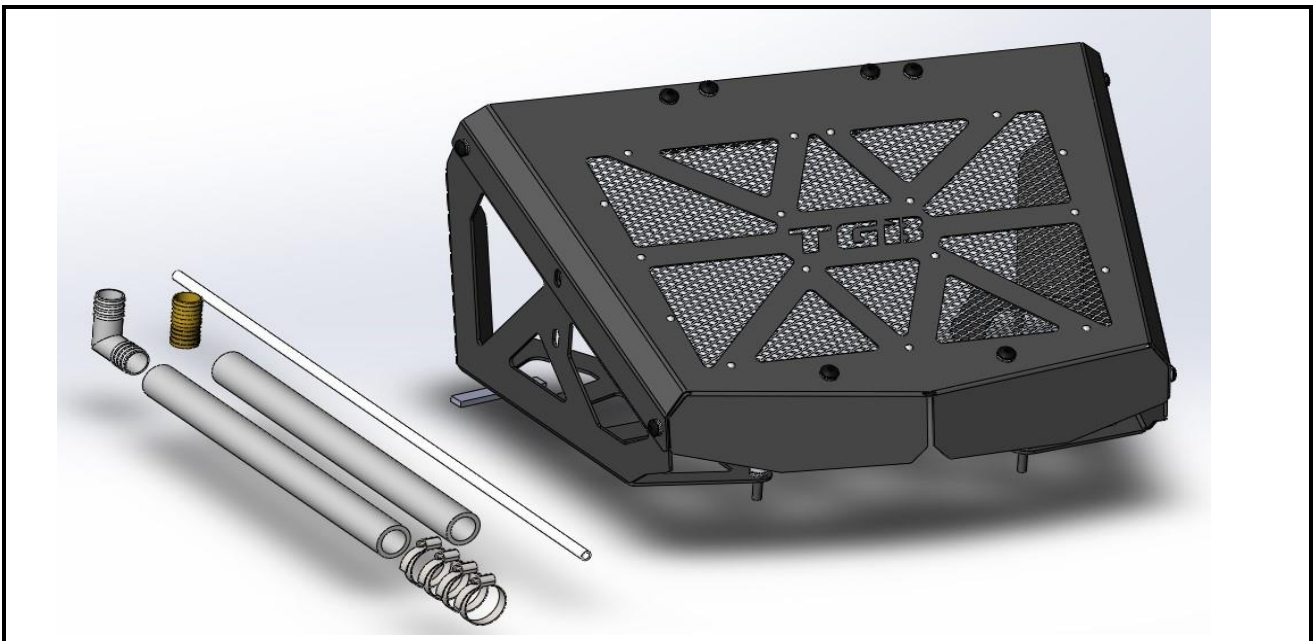

**Состав комплекта**

 Материал: **Алюминий**

<b>1x</b>	Корпус	<b>6x</b>	Винт М8х16
<b>1x</b>	Левый кронштейн	<b>4x</b>	Винт М8х20
<b>1x</b>	Правый кронштейн	<b>2x</b>	Винт М8х30
<b>1x</b>	Верхний кронштейн	<b>2x</b>	Винт М8х50
<b>1x</b>	Нижний кронштейн	<b>14x</b>	Шайба 8
<b>1x</b>	Левая крышка	<b>14x</b>	Гровер 8
<b>1x</b>	Правая крышка	<b>2x</b>	Закладная
<b>4x</b>	Хомут 25х40		
<b>1x</b>	Штуцер соединительный		
<b>1x</b>	Угловой соединитель		
<b>1x</b>	Трубка полиуретановая		
<b>2x</b>	Патрубок		
<b>1x</b>	Провод 400мм черный		
<b>1x</b>	Провод 400мм красный		

Момент затяжки	M6x1.0	M8x1.25	M10x1.5	M12x1.75
Диаметр резьбы	9.8 Нм	24.0 Нм	47.0 Нм	81.0 Нм





1

Слева на боковой панели открываем замок сидухки. Снимаем сидухку.

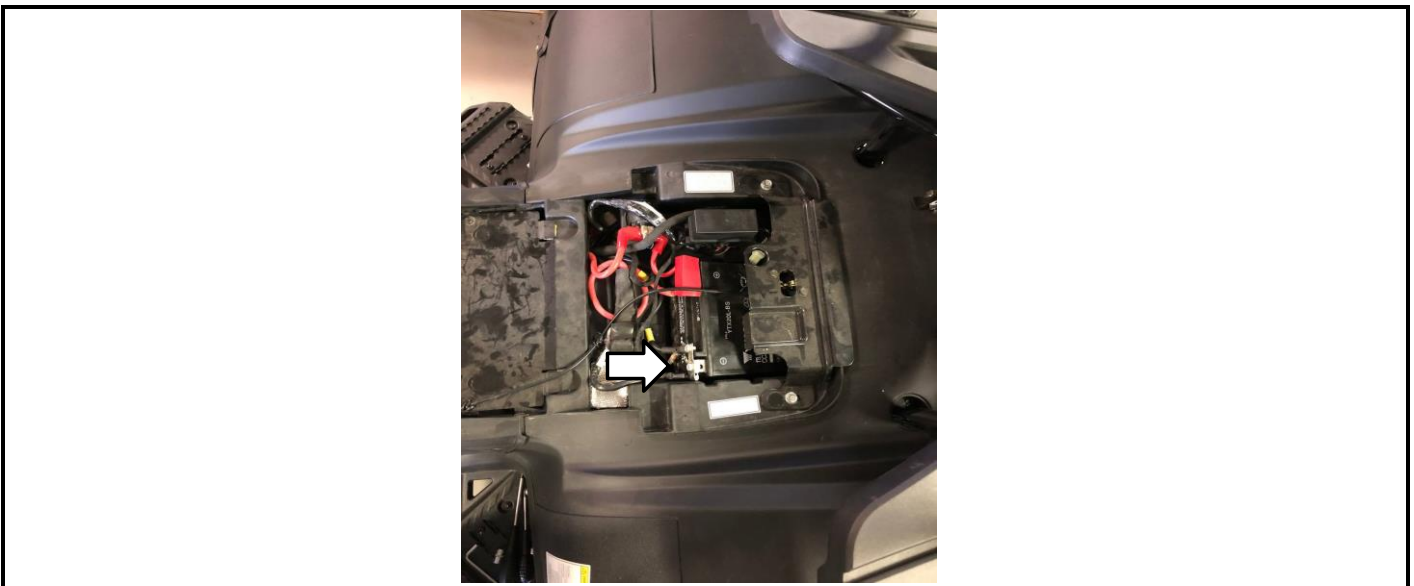

2

Отсоединяем минусовой провод от АКБ.





3

Откручиваем крепеж облицовки воздушного короба.



4

Внимание! Скрытый крепеж.





5

Откручиваем крепеж левой боковой панели. Снимаем ее.

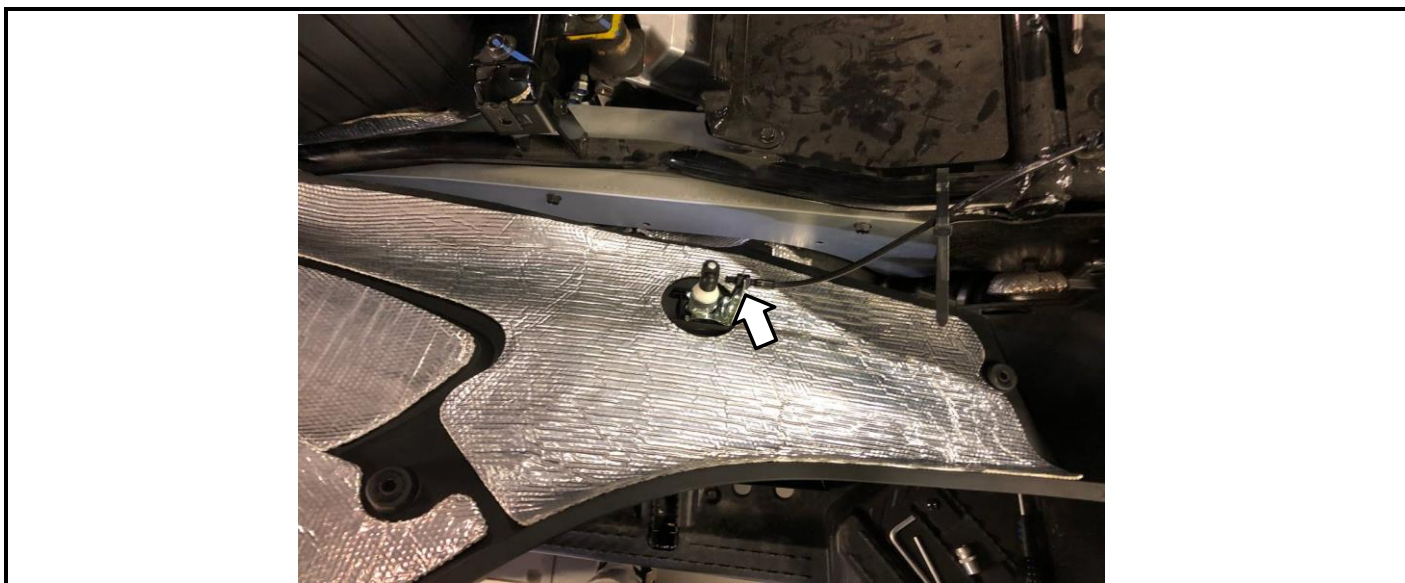

6

Внимание! Снимаем трос замка.





7

Откручиваем крепеж правой боковой панели. Снимаем ее.

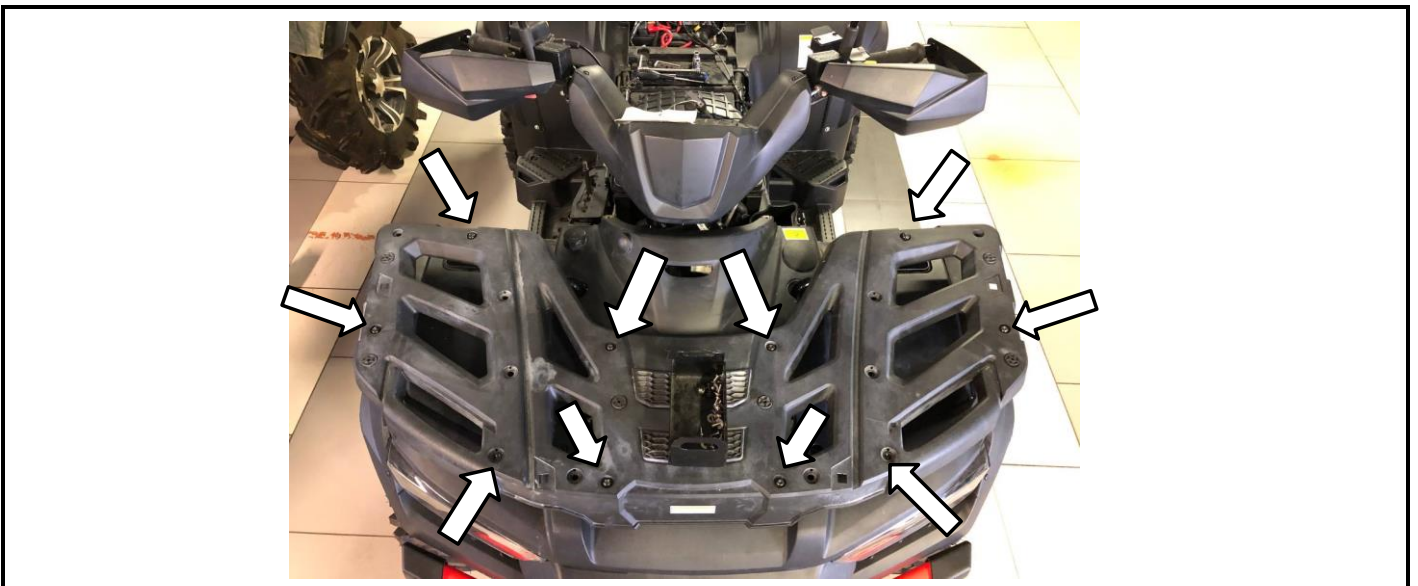

8

Откручиваем крепеж багажной площадки. Снимаем ее.





9

Откручиваем крепеж крепления багажного каркаса.

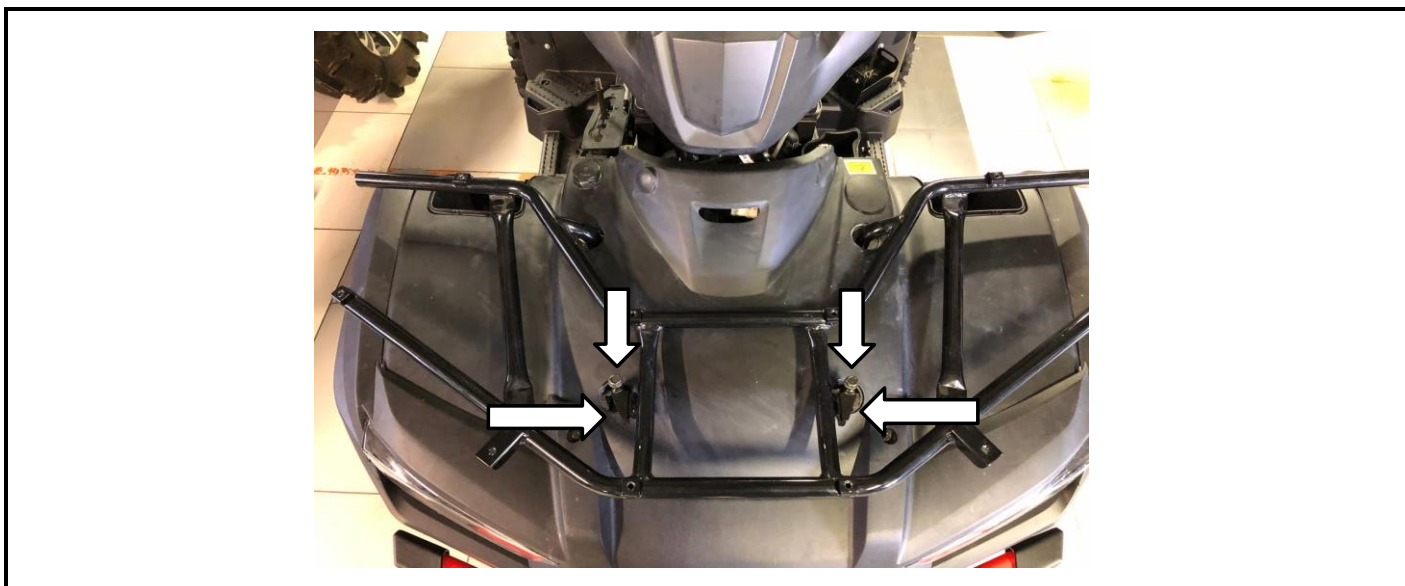

10

Откручиваем крепеж крепления багажного каркаса. Снимаем ее.



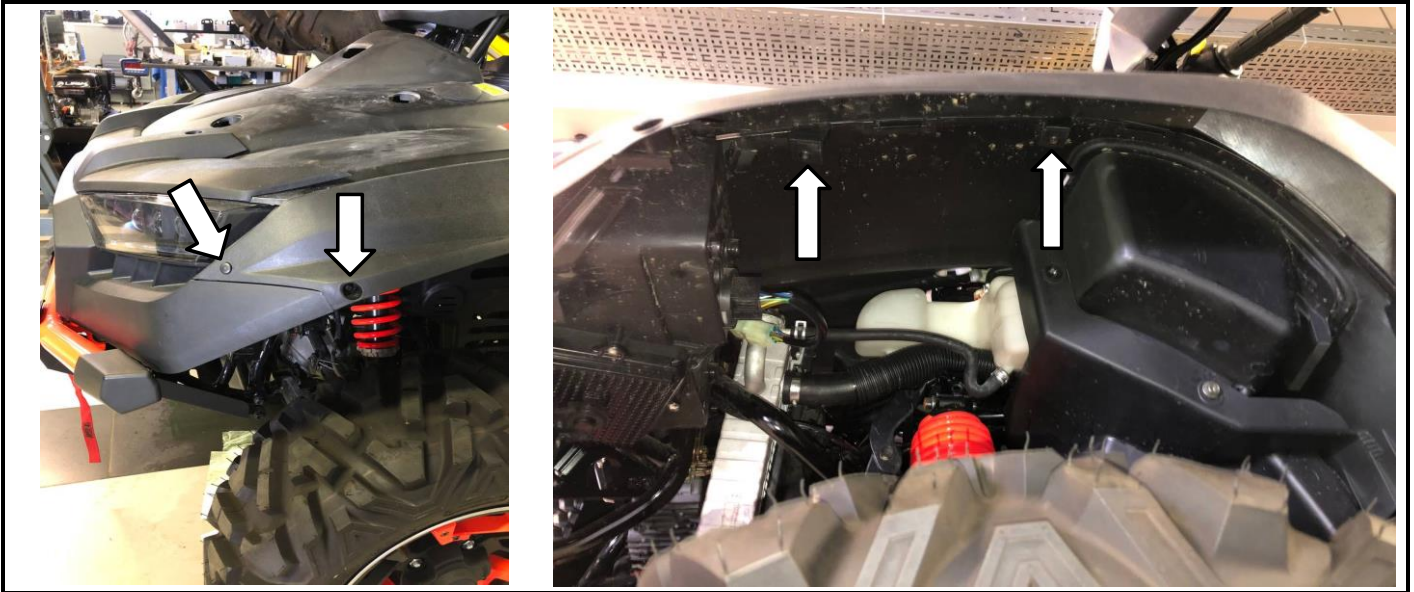

11

Снимаем расширители арок. Стрелками указан крепеж.

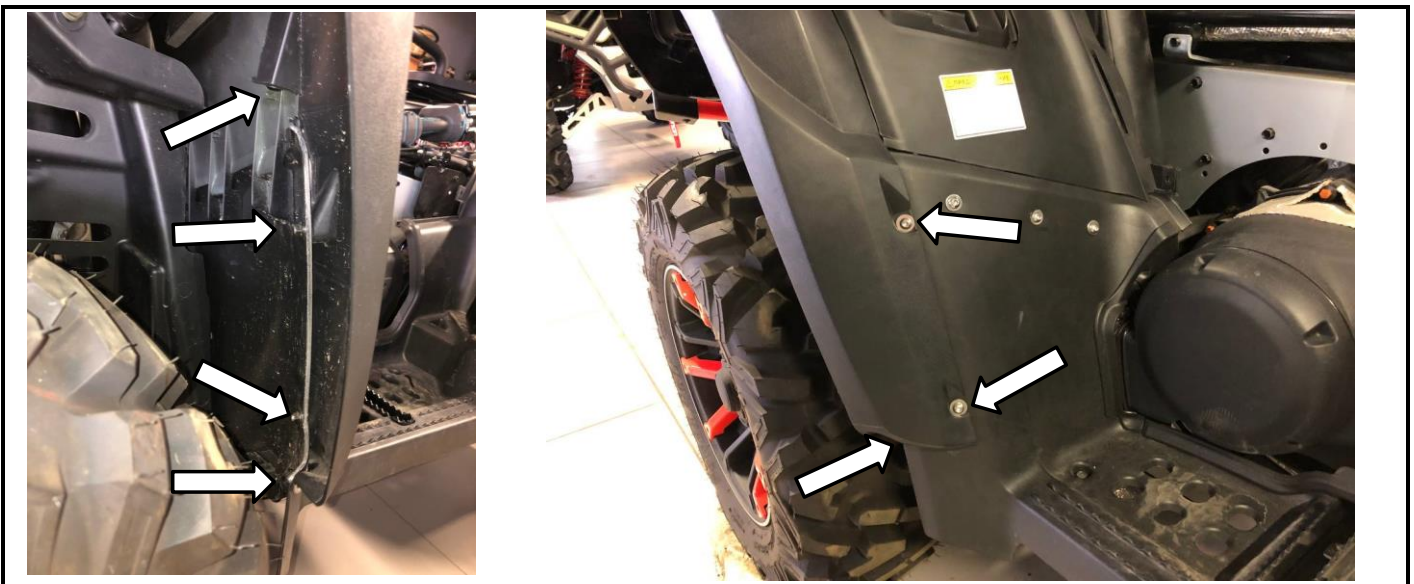

12

Стрелками указан крепеж.







13

Откручиваем крепеж передней облицовки. Стрелками указан крепеж. Аналогично с противоположной стороны.

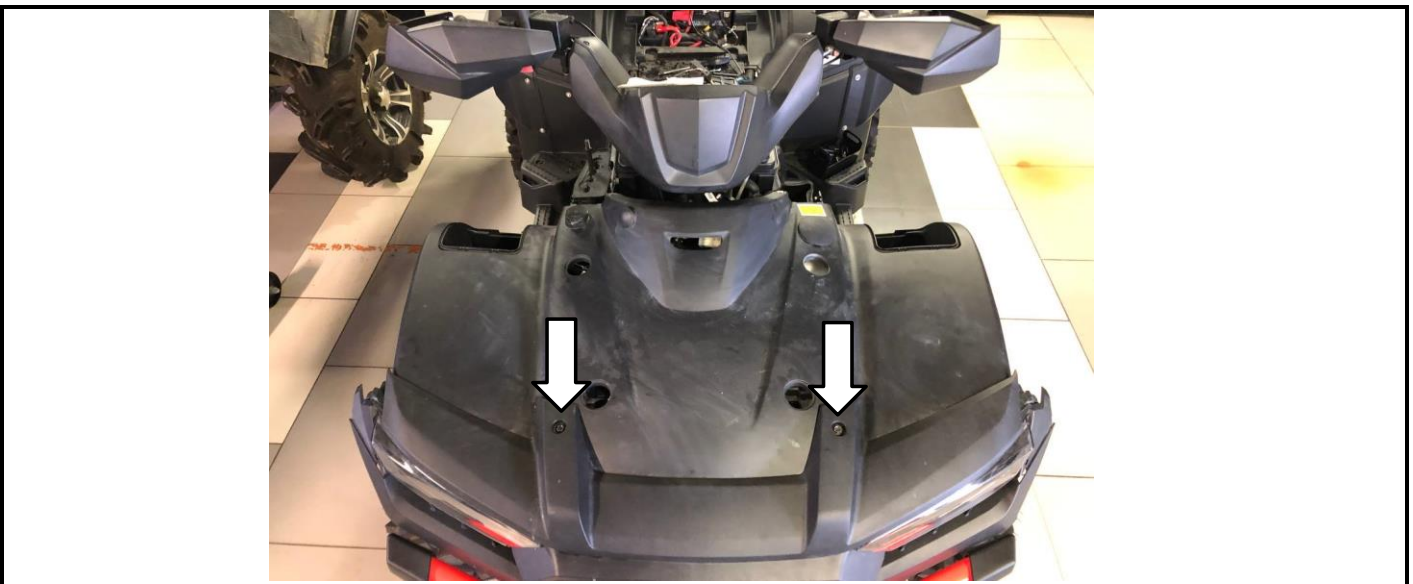

14

Откручиваем крепеж передней облицовки. Стрелками указан крепеж.



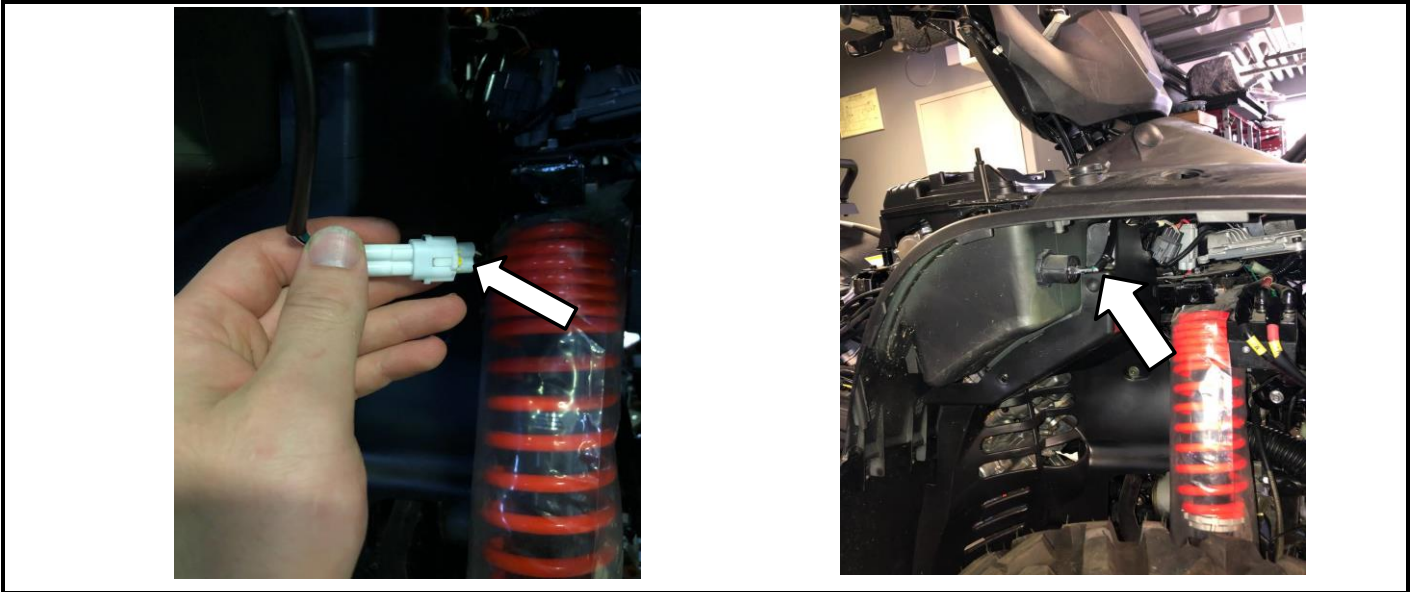

15

Отсоединяем разъем прикуривателя.

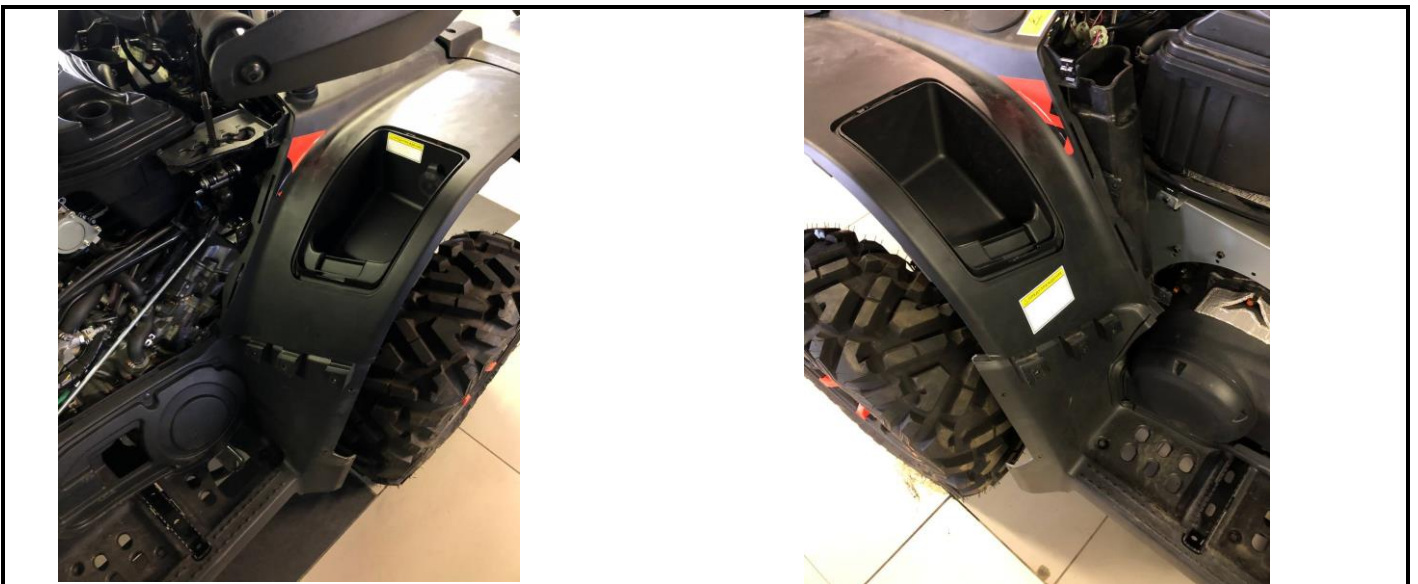

16

Вытаскиваем облицовку по верх пластика подножек.





17

Снимаем центральную облицовку, потянув за место (стрелка 1) вверх, а место (стрелка 2) извлечь из-под наклейки фар.

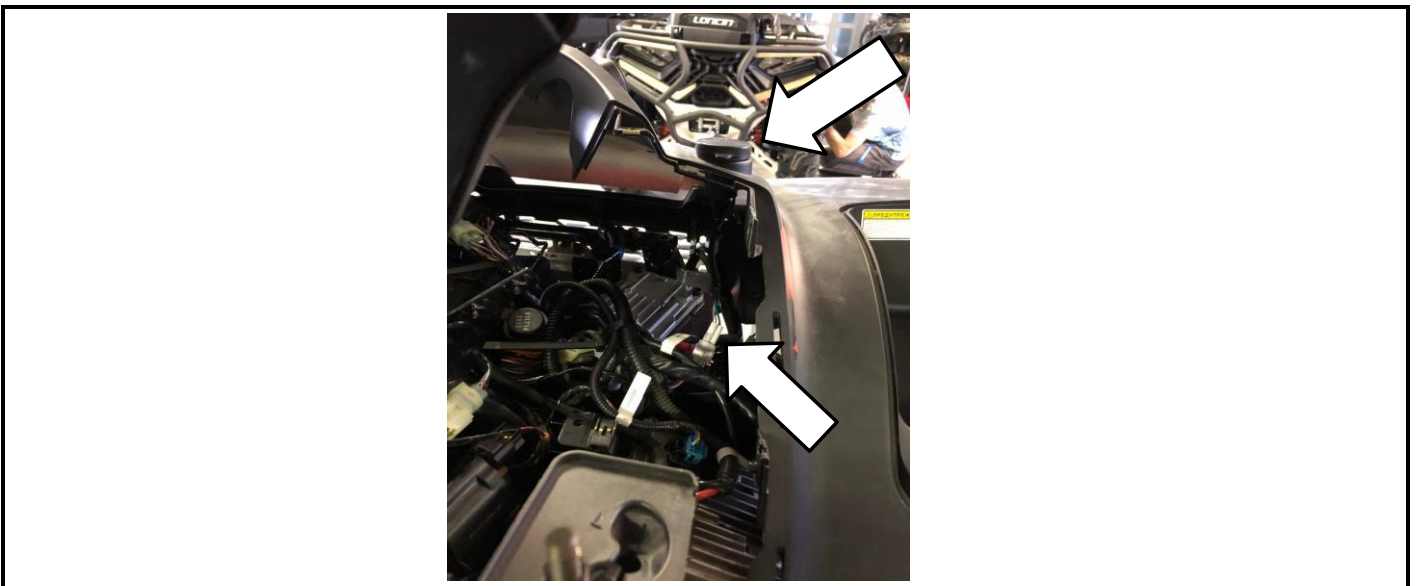

18

Отсоединяем разъем. Снимаем переднюю облицовку полностью.



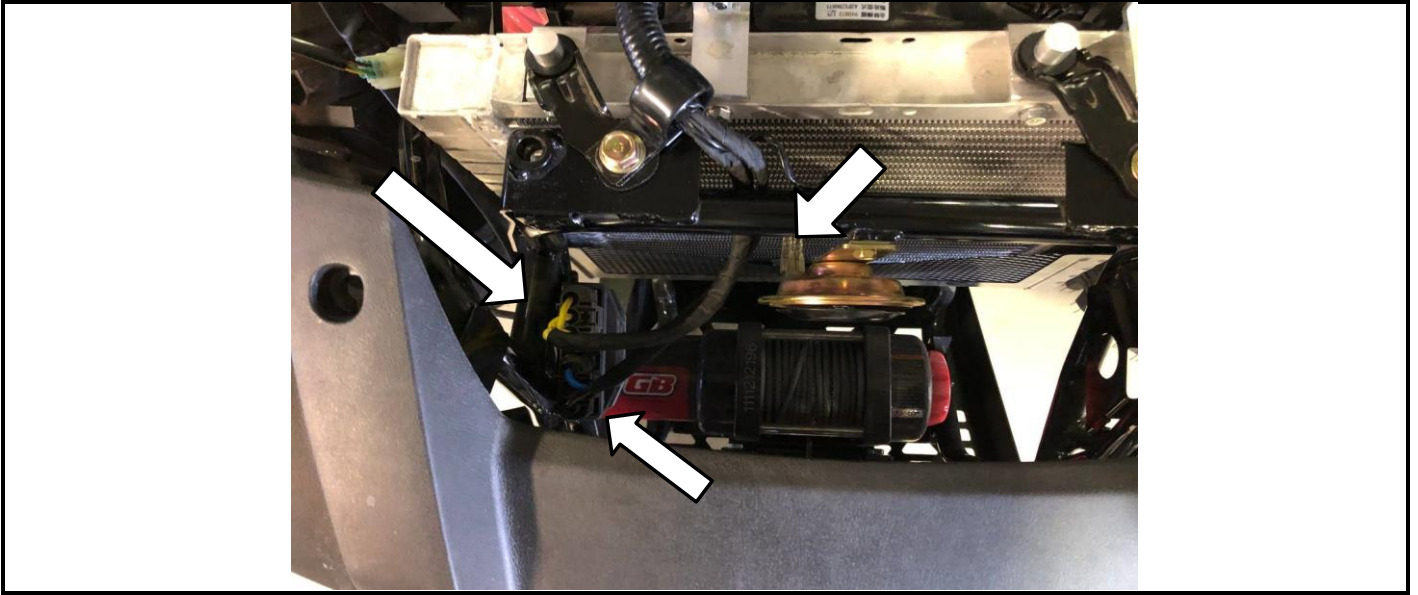

19

Отсоединяем разъемы, указанные стрелками.

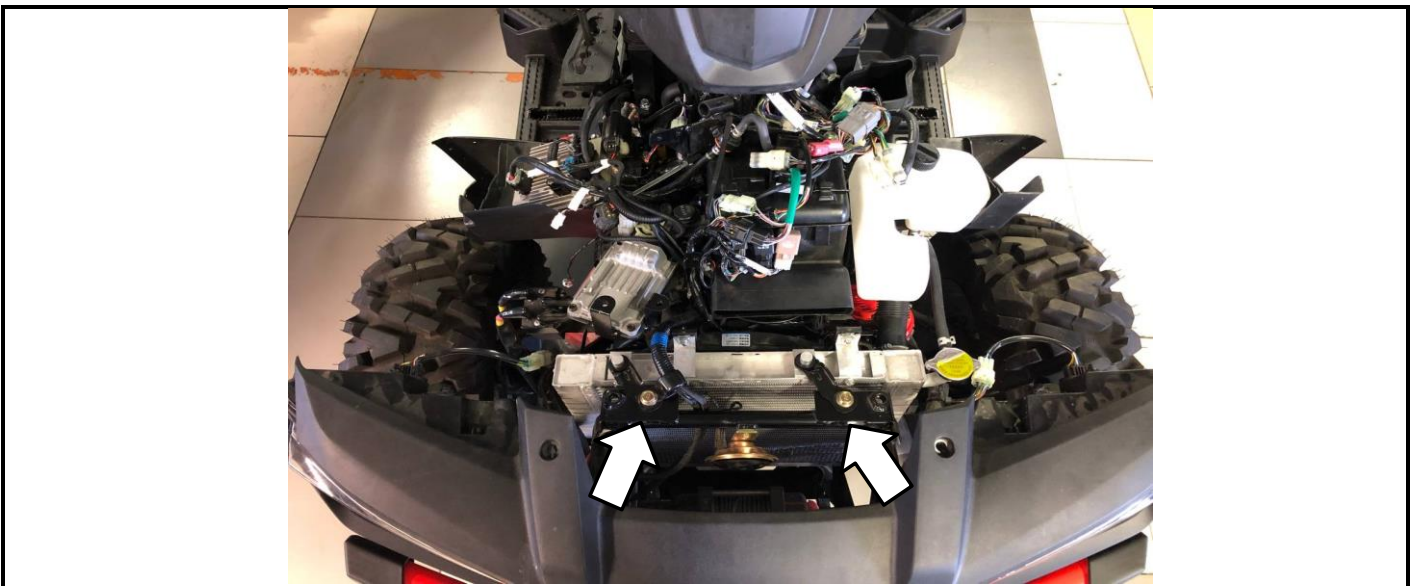

20

Снимаем верхние крепеж радиатора.



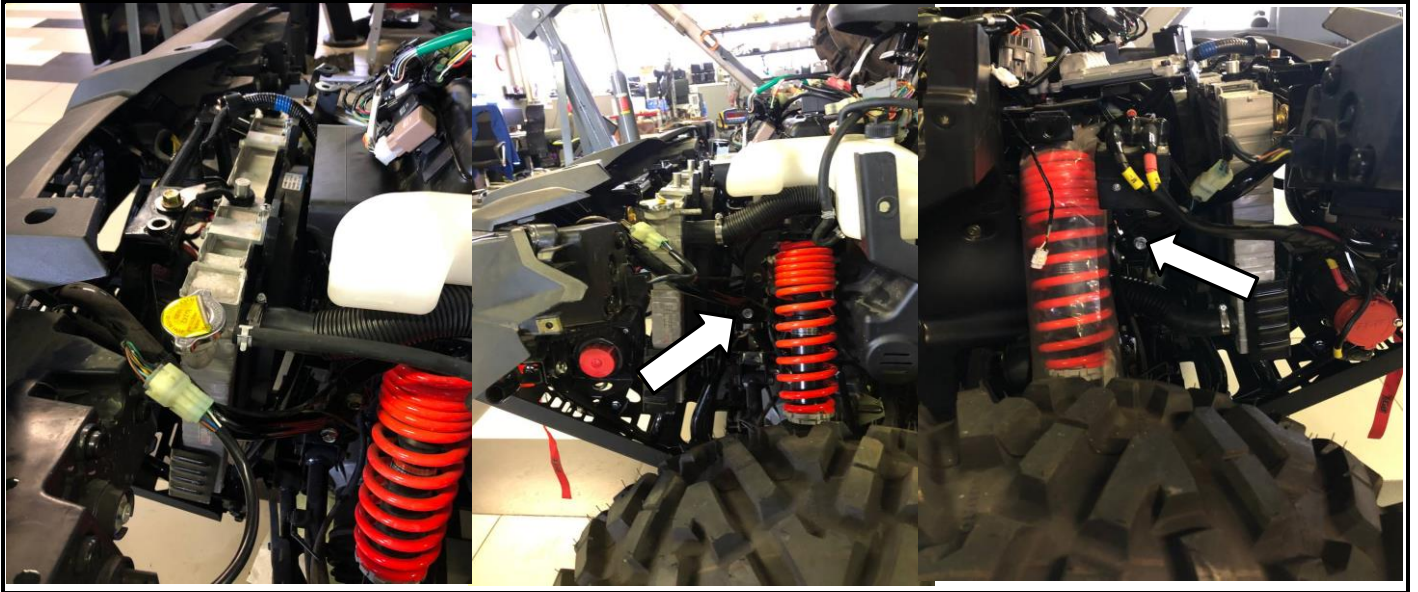

21

Снимаем шланги и сливаем антифриз. Откручиваем крепеж переднего каркаса (указаны стрелками).

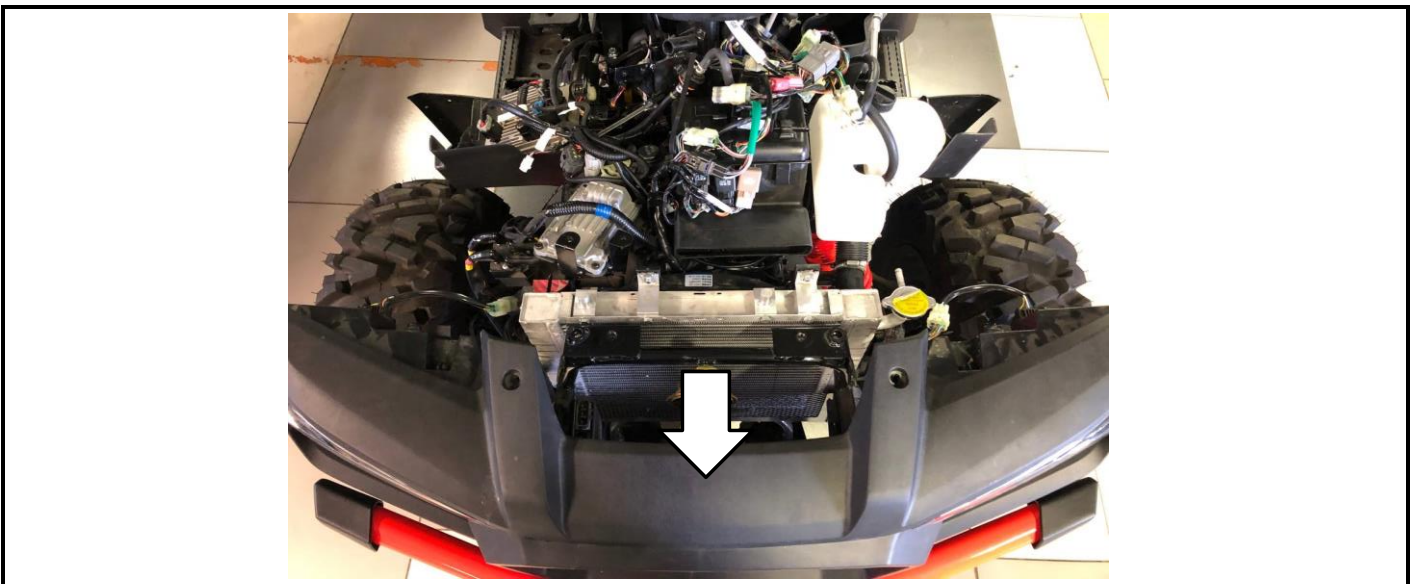

22

Выдвигаем передний каркас с радиатором от рамы для облегчения снятия.



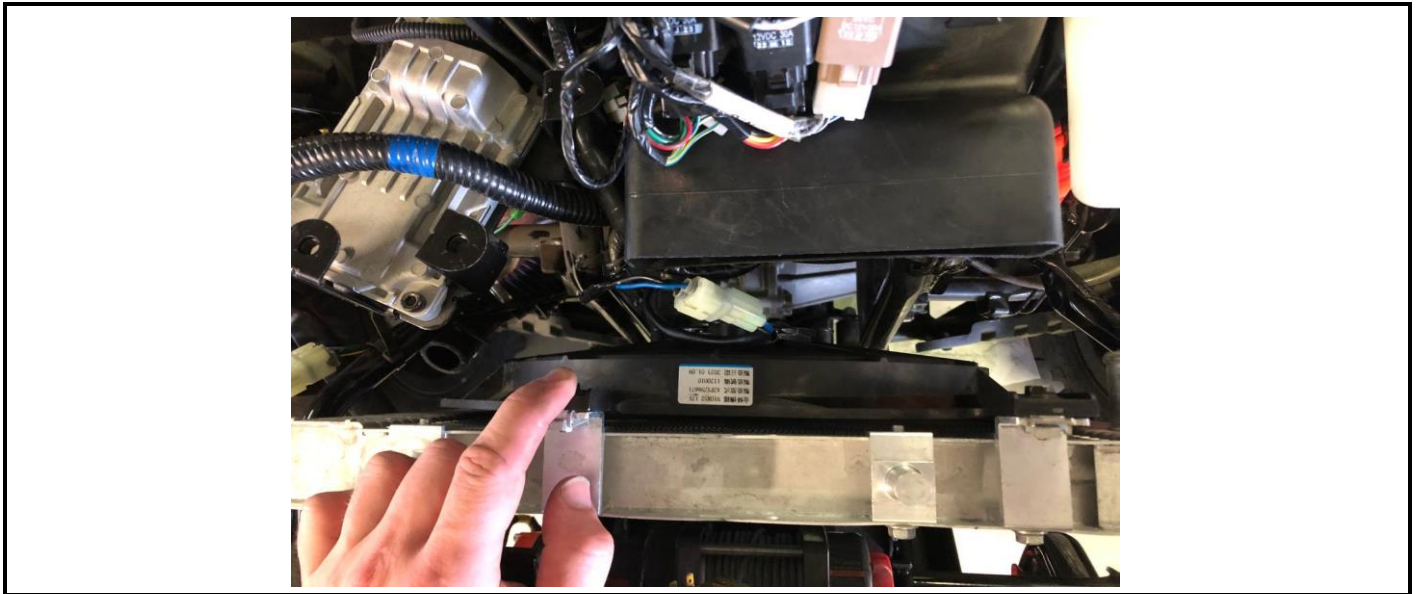

23

Отсоединяем разъем вентилятора. Вытаскиваем радиатор вверх.

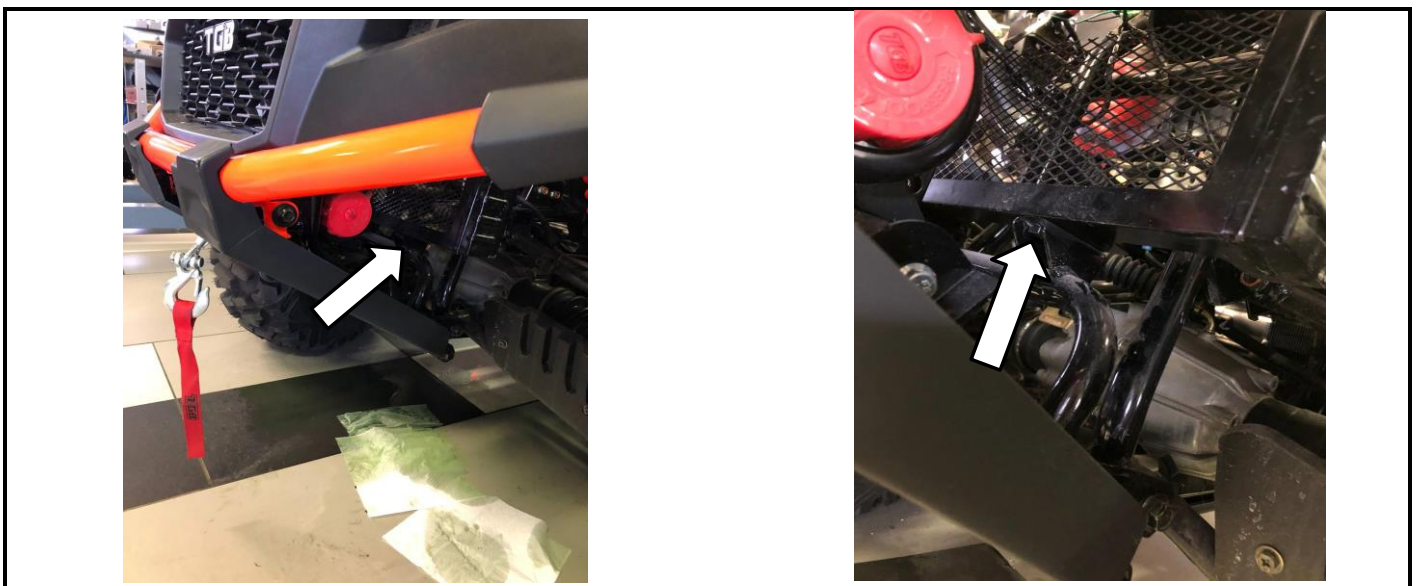

24

Откручиваем нижний кронштейн радиатора. Стрелками указан крепеж.





25

Снимаем нижний кронштейн радиатора вверх.

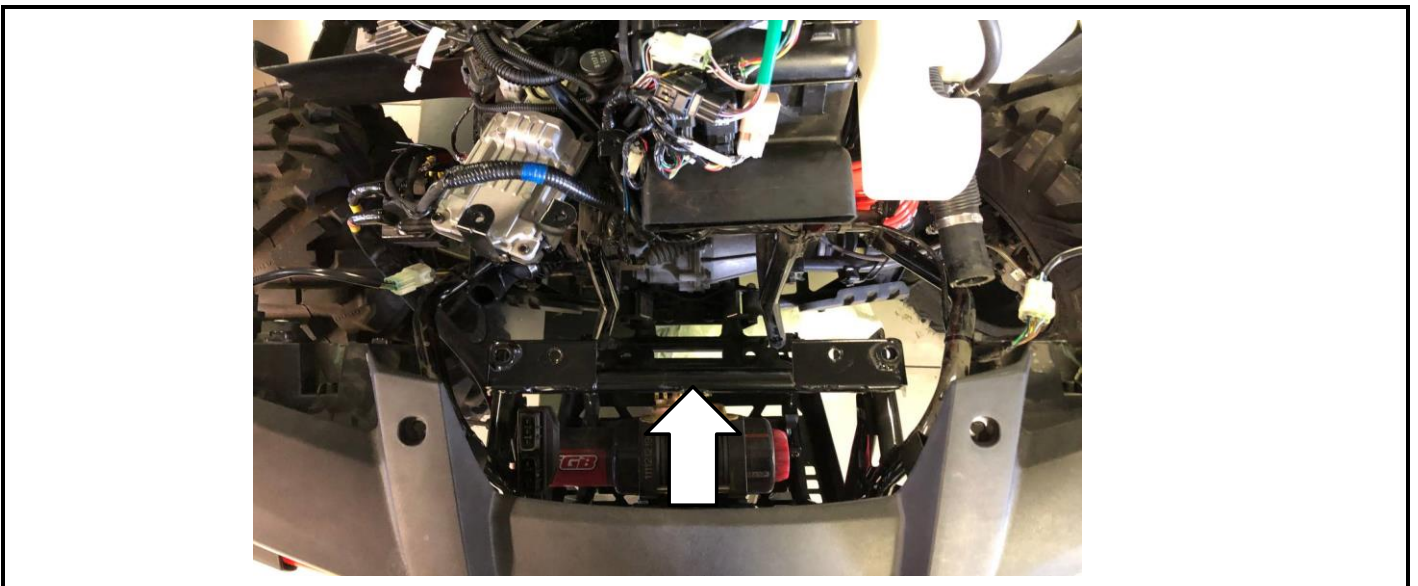

26

Устанавливаем передний каркас на штатное место и закрепляем.





27

Отмечаем и отрезаем часть длиной 45-50мм от края на верхнем патрубке системы охлаждения.

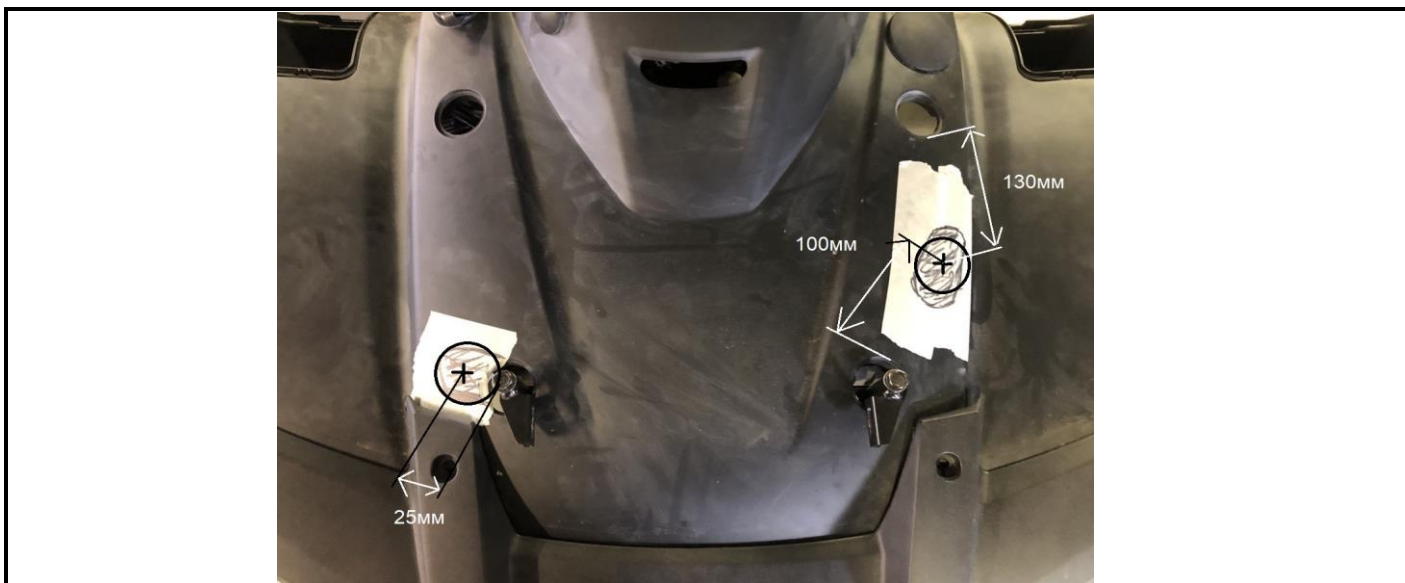

28

Разметьте точки для отверстий  $\varnothing 40$ мм как указано на картинке. Просверливаем. (Для верхнего отверстия размеры 100мм от нижнего прорези, от верхней прорези 130мм. Для нижнего отверстия размер 25мм от края прорези.)





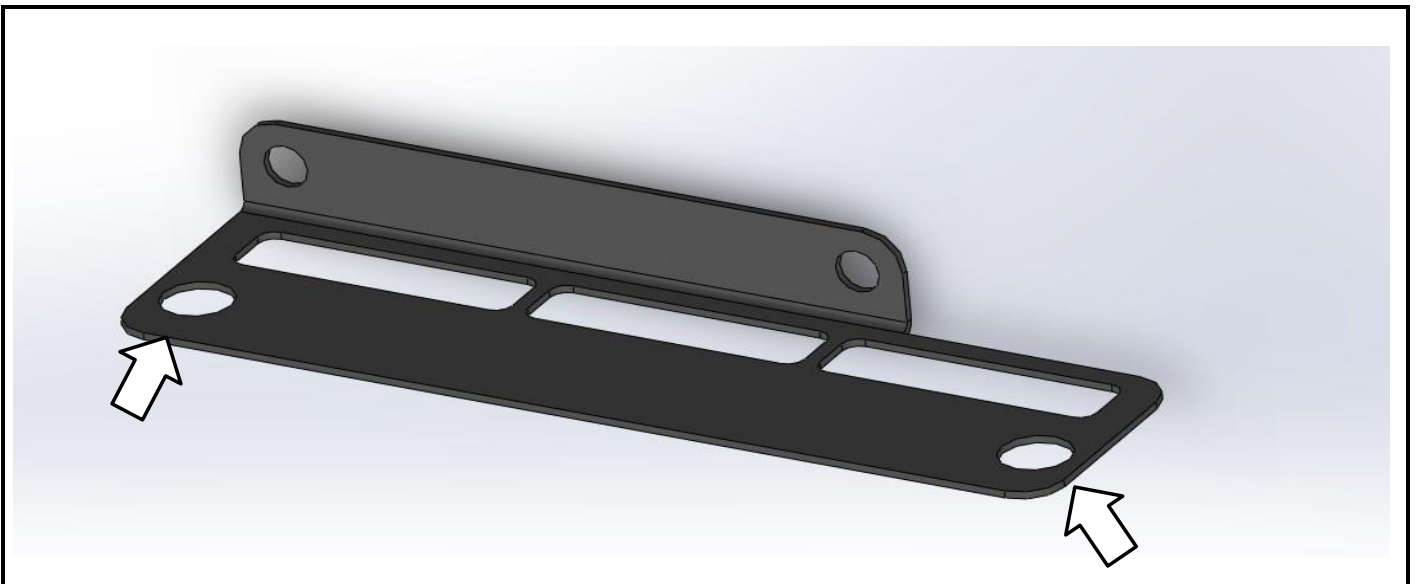

**29**

В обратном порядке собираем: боковые панели, облицовку корпуса воздушного фильтра и тд. Берем из установочного набора боковые кронштейны, винты 8x30, 8x50 и закладные. Устанавливаем на багажную полку как указано на картинке.

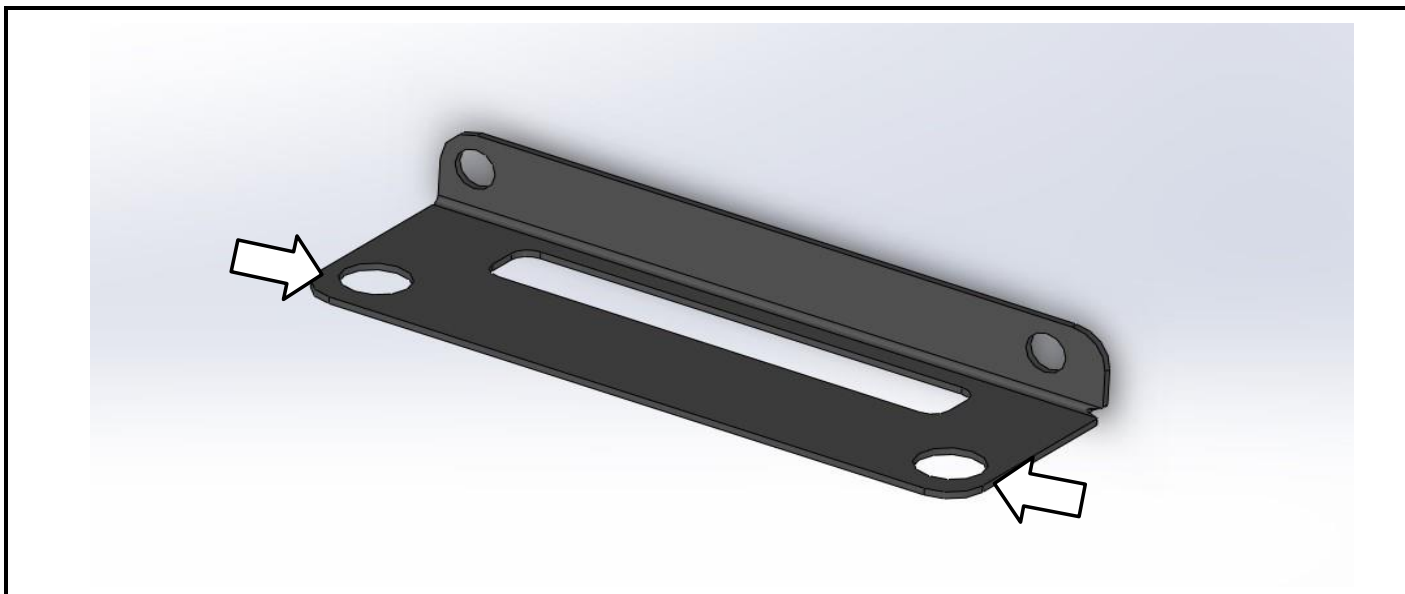

**30**

Установите втулки с штатных креплений на верхний кронштейн переноса радиатора.



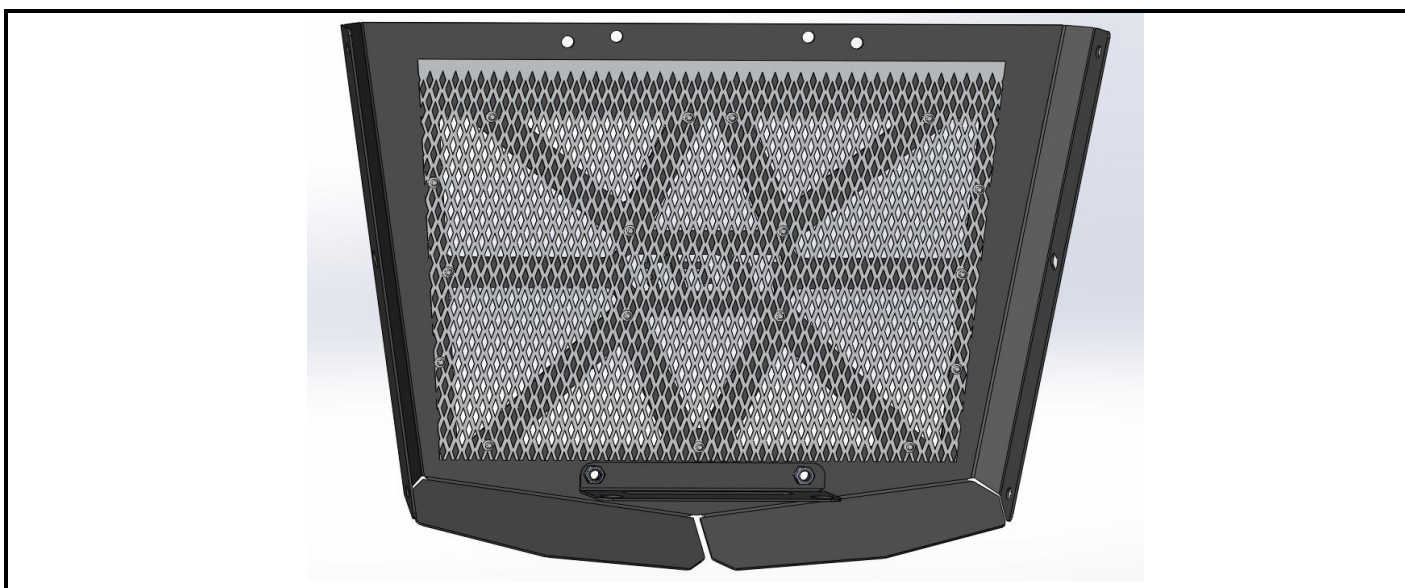

**31**

Установите втулки с штатных креплений на нижний кронштейн переноса радиатора.

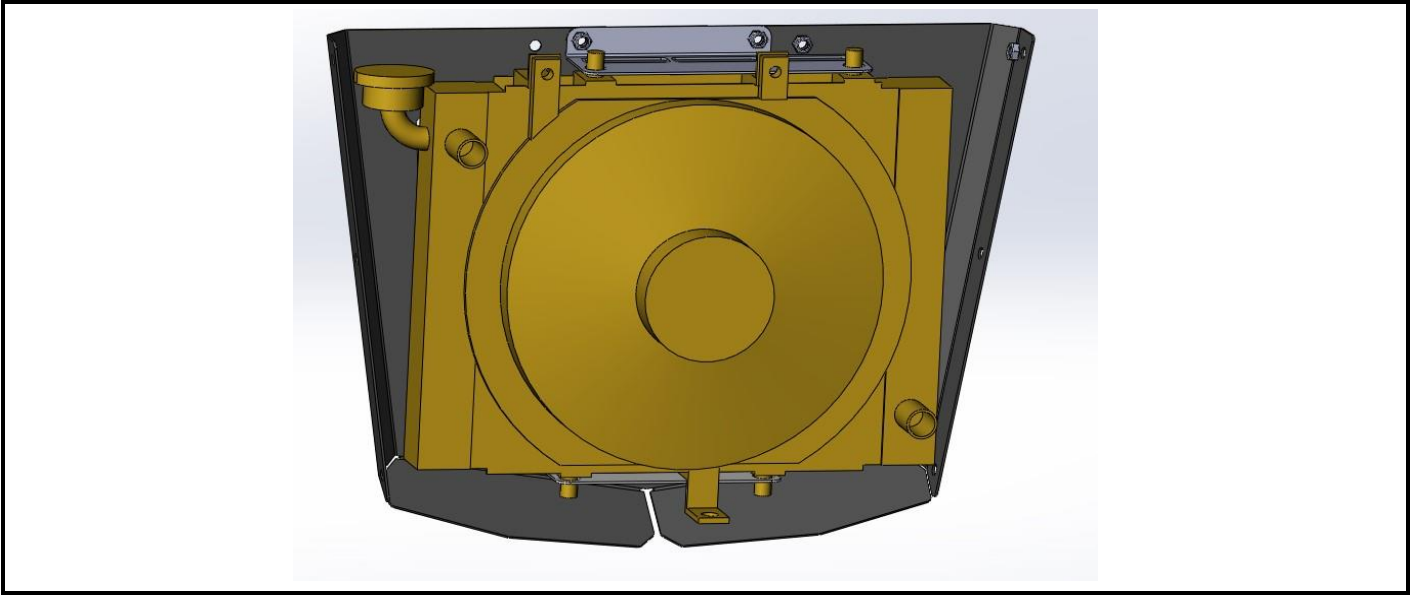

**32**

Установите на корпус нижний кронштейн винтами М8х16.



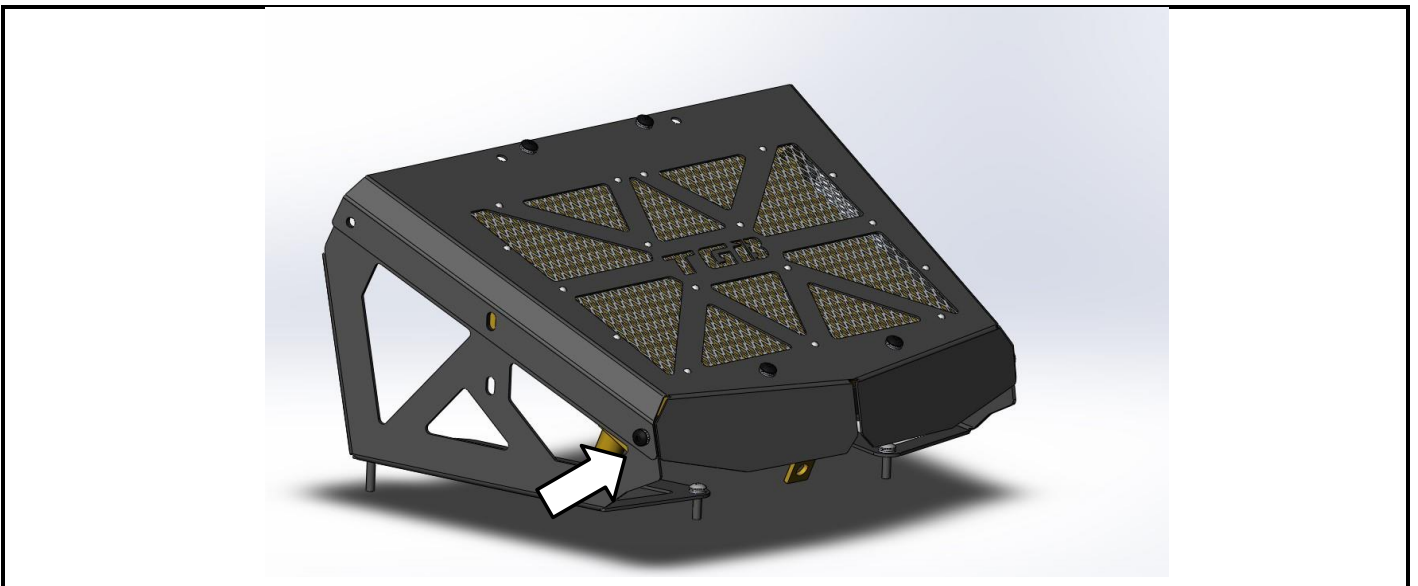

**33**

Установите радиатор на нижний кронштейн. Установите верхний кронштейн на радиатор и корпус болтами М8х16. Перед установкой конструкции нарастите провода вентилятора на 400мм.

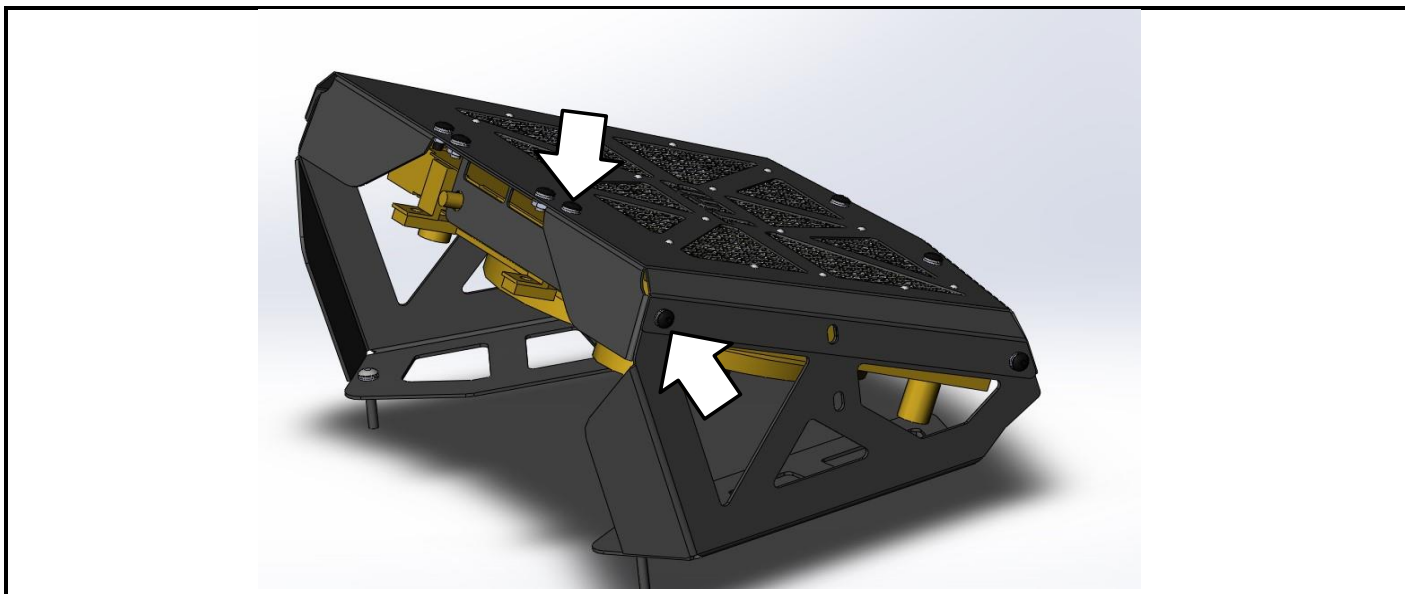

**34**

Устанавливаем ранее собранную конструкцию на боковые кронштейны. Закручиваем нижний винты М8х16

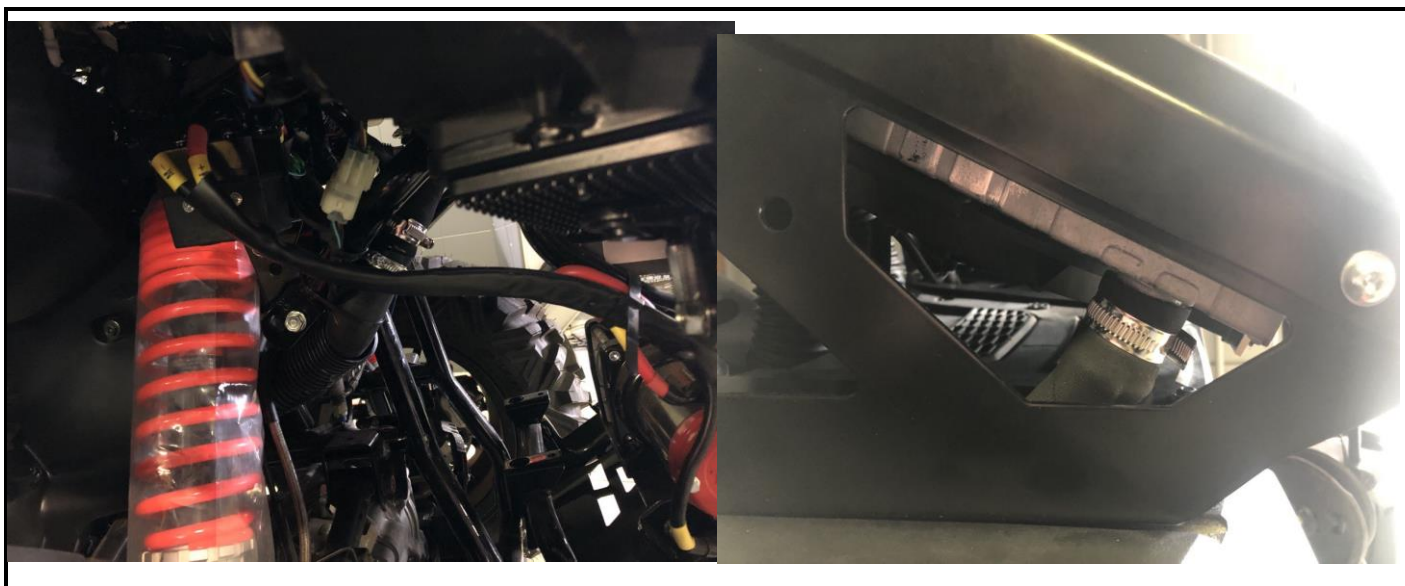

**35**

Устанавливаем верхние накладки винтами М8х20.

**36**

Устанавливаем прямой соединитель в штатный нижний патрубок. Соединяем патрубок из установочного комплекта от нижнего патрубка до радиатора.



**37**

Устанавливаем угловой соединитель в верхний патрубок. Соединить патрубок из установочного комплекта от верхнего патрубка до радиатора. Силиконовый шланг устанавливаем на радиатор и расширительный бачок в штатные места.

**38**

Снимаем левую верхнюю накладку. Заливаем антифриз в радиатор и расширительный бачок. Проверяем соединения на течи (подтянуть при необходимости). Устанавливаем крышку на штатное место.



**39**

Запускаем двигатель и даем прогреться до рабочей температуры. Дождаться 2-ух срабатываний вентилятор. Проверяем на отсутствие течей на соединениях (подтянуть при необходимости).

# HAVE FUN!